

CKL・BHA-FC シリーズ **メカハンド&メカチャック**

スプリングによる把持。

特長

- エアー配管が使えないロータリーテーブルやシャトルムーバ用ハンドに最適。
- スプリング力により外径を把持、パッキンを使わないため耐熱用ハンドに最適。
- 開き側は外力による駆動、カム駆動等の高速タクトに対応。



BHA-03A-FC

型式表示方法

標準 ----- **CKL-20A-FC**

オプション ----- **CKL - 20A - FC - Z** ----- CKL-20A-FCを特殊加工します。

型式	
記号	
CKL-□□-FC	
BHA-□□-FC	

大きさ	
記号	
20A ※1	01A ※2
25A ※1	03A ※2
32A ※1	04A ※2
40A ※1	05A ※2
	06A ※2

オプション			
記号	名称	記号	名称
Z	特殊仕様		

※1 CKL ※2 BHA

オプションの仕様の詳細は ▶ 36P

仕様

型式	CKL-20A-FC	CKL-25A-FC	CKL-32A-FC	CKL-40A-FC	BHA-01A-FC	BHA-03A-FC	BHA-04A-FC	BHA-05A-FC	BHA-06A-FC
動作ストローク (mm)	5	6	8	10	5	9	11	15	20
シリンダ径 (mm)	φ20	φ25	φ32	φ40	φ12	φ16	φ20	φ25	φ32
ロッド径 (mm)	φ6	φ8	φ10	φ12	φ6	φ8	φ10	φ12	φ16
開き側外力 (N)	165~250	280~420	485~730	710~1050	60~90	120~180	185~280	230~350	400~600
繰り返し精度 (mm)	±0.01								
把持力 (N)	60~100	100~160	150~320	250~450	25~39	40~75	40~110	90~150	140~200
本体質量 (g)	202	320	433	834	142	212	362	594	1342

※把持力は、爪の長さ・ストローク位置で変わります。
 ※開き側外力はストロークを規制してご使用ください。本体が破損するおそれがあります。
 ※開き方向での使用はハンドの破損につながりますので、絶対に行わないでください。

CKL-20A-FC/25A-FC/32A-FC/40A-FC BHA-01A-FC/03A-FC/04A-FC/05A-FC/06A-FC

外形図

CADデータ有り。お申し込みは ▶518P

■CKL・BHA-□□-FC

CKL・BHA-□□A-FC 標準

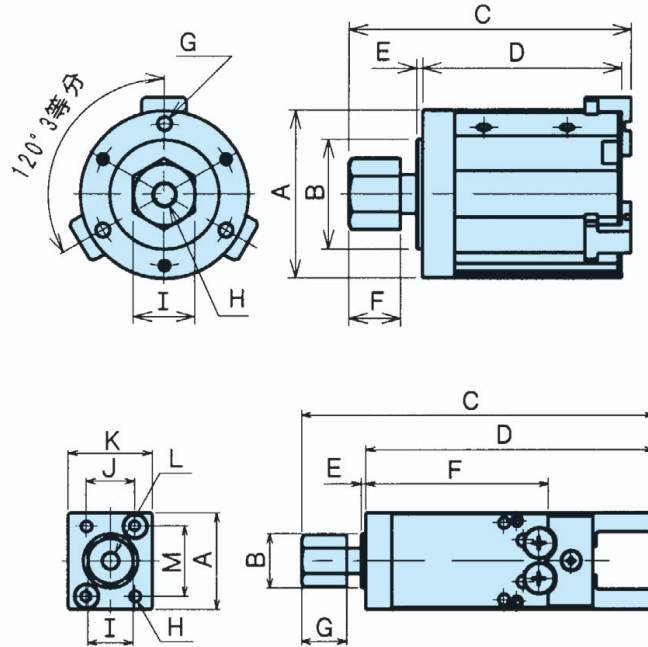

型 式	A	B	C	D	E	F	G	H	I
CKL-20A-FC	φ36	φ21 ⁰ _{-0.052}	MAX77.5 MIN74.5	57	1.5	14	3-M4×0.7深8 P.C.D30	M6×1.0深9	14
CKL-25A-FC	φ46	φ26 ⁰ _{-0.052}	MAX80.1 MIN76.5	58	1.5	14	3-M5×0.8深8 P.C.D39	M8×1.25深10	17
CKL-32A-FC	φ52	φ34 ⁰ _{-0.052}	MAX93 MIN88	67	2	16	3-M5×0.8深10 P.C.D44	M8×1.25深12	19
CKL-40A-FC	φ62	φ42 ⁰ _{-0.052}	MAX118 MIN111.5	90.5	2	16	3-M6×1.0深12 P.C.D53	M10×1.5深15	24
BHA-01A-FC	25	φ13 ⁰ _{-0.043}	MAX95.5 MIN93	77.5	1.5	49.5	14	2-M3×0.5深6	10
BHA-03A-FC	30	φ17 ⁰ _{-0.043}	MAX110 MIN105.5	90	1.5	57	14	2-M4×0.7深8	14
BHA-04A-FC	41	φ21 ⁰ _{-0.052}	MAX120 MIN114.5	99	1.5	67	14	2-M5×0.8深8	17
BHA-05A-FC	50	φ26 ⁰ _{-0.052}	MAX148 MIN140.5	123	1.5	88	16	2-M6×1.0深12	19
BHA-06A-FC	60	φ34 ⁰ _{-0.062}	MAX199 MIN189	171	2	114	16	2-M6×1.0深12	24

型 式	J	K	L	M
CKL-20A-FC	—	—	—	—
CKL-25A-FC	—	—	—	—
CKL-32A-FC	—	—	—	—
CKL-40A-FC	—	—	—	—
BHA-01A-FC	12	25	M5×0.8深8	18
BHA-03A-FC	15	26	M6×1.0深9	22
BHA-04A-FC	18	30	M8×1.25深10	32
BHA-05A-FC	22	35	M8×1.25深12	40
BHA-06A-FC	32	47	M10×1.5深15	44

クリーン・特殊